

F28

AUTOMATIC
PROFESSIONAL
TYRE CHANGER
WITH
CAPACITY
10" - 31"

NEW



F28

- 1** ■ Pedal-operated **inflating device**, manometer and CE-certified inflation pressure limiter
 - **Dispositivo di gonfiaggio** con azionamento a pedale, manometro e limitatore pressione di gonfiaggio a norme CE
 - **Dispositif de gonflage** à actionnement par pédalier conforme aux normes CE muni d'un instrument de contrôle fixe à échelle graduée et limiteur de pression de gonflage
 - EU-genormter Fußpedal **betriebener Befüller** mit Manometer und Befüllungsdruckminderer
 - **Dispositivo de inflado** conforme a las normas CE accionado por pedal con un instrumento de control fijo de escala graduada y limitador de presión de inflado
- 2** ■ **Double speed** system with pedal control (7-14 rpm)
 - Sistema **doppia velocità** (7-14 rpm) con comando a pedale
 - Système à **double vitesse** (7-14 rpm) avec commande à pédale
 - **2 Geschwindigkeiten** über Fußpedal (7-14 rpm)
 - Sistema de **doble velocidad** (7-14 rpm) con control a pedal
- 3** ■ **Sistema di bloccaggio** cerchio autocentrante dal design innovativo a griffe mobili con capacità di bloccaggio da 10" a 28" (presa interna) per cerchi in alluminio e da 12" a 31" (presa esterna). Le 4 griffe autocentranti sono controllate da due cilindri di diametro 80 mm che garantiscono una forza di serraggio ottimale su tutti i tipi di cerchi
 - Innovative design rim **locking turntable** with mobile clamps giving a clamping range from 10" to 28" (inside) for aluminum rims and from 12" to 31" (outside) for steel rims. Two locking cylinders of 80 mm diameter control the 4 self-centering jaws, which guarantee an optimal grip on all types of rims
 - Neue und innovative Design und bewegliche Klauen mit einem **Blockierungsbereich** von 10" bis 28" (Innen) für Alu-Räder und von 12" bis 31" (Außen) für Stahlfelgen. Die 4 selbst zentrierenden Spannklaue werden von 2 Zylindern (ø 80mm) mit Blockierfunktion gesteuert, die eine optimale Spannkraft für alle Felgentypen gewährleisten
 - **Plateau de blocage** ayant un design innovateur et des griffes de serrage avec mouvement d'une capacité de blocage de 10 "à 28" (à l'intérieur) pour les jantes en aluminium et de 12 "à 31" (à l'extérieur) pour les jantes en acier. Les 4 griffes du plateau de blocage sont contrôlées par deux cylindres de 80 mm de diamètre, ce qui donne plus de sécurité dans le blocage de tous types de jantes
 - **Autocentrante** de diseño innovador y mordazas con capacidad de bloqueo de 10" a 28" (por adentro) para llantas de aluminio y de 12 " a 31" (por fuera) para llantas de acero. Las 4 mordazas autocentrantes se controlan mediante dos cilindros de bloqueo de 80 mm de diámetro, que aseguran una fuerza de apriete excelente con todas las tipologías de llantas

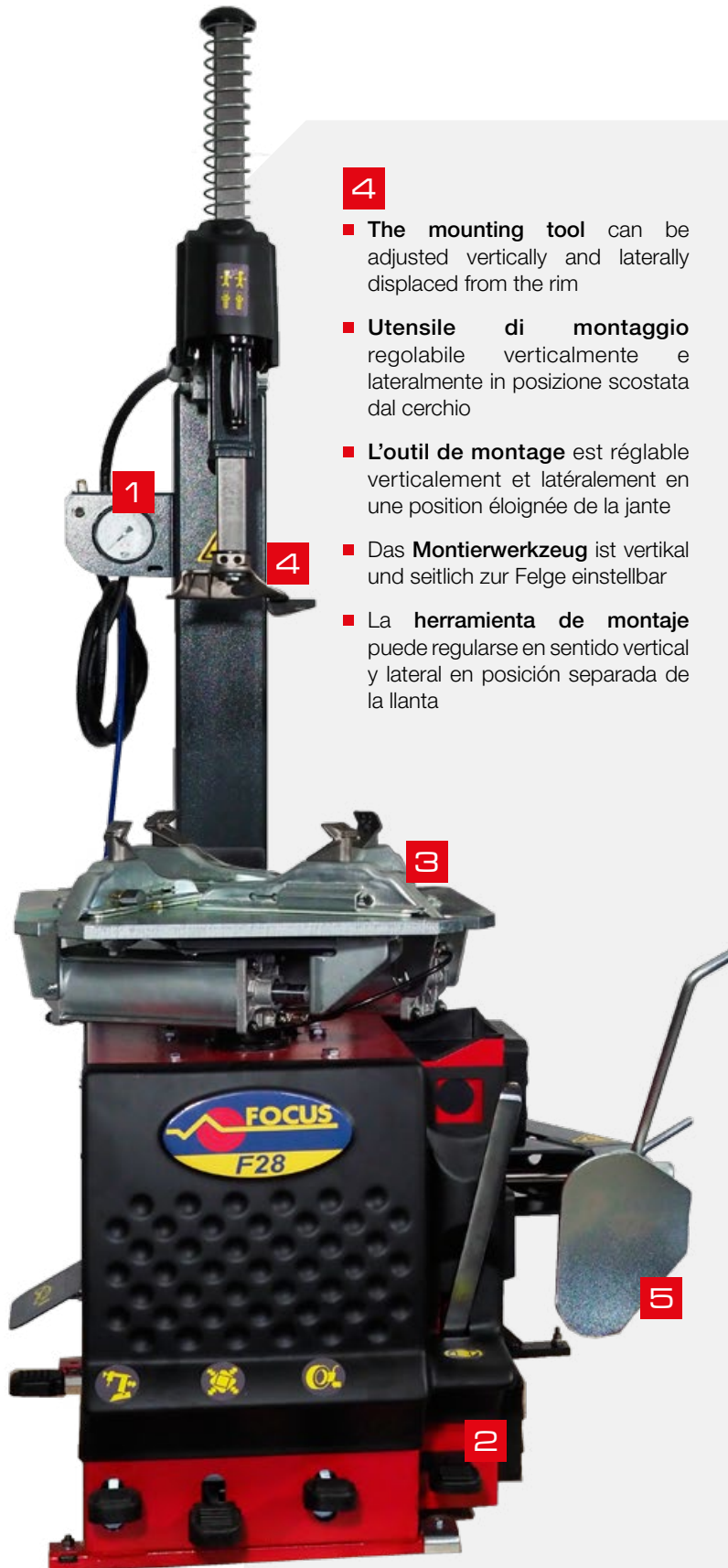

- 4** ■ **The mounting tool** can be adjusted vertically and laterally displaced from the rim
 - **Utensile di montaggio** regolabile verticalmente e lateralmente in posizione scostata dal cerchio
 - **L'outil de montage** est réglable verticalement et latéralement en une position éloignée de la jante
 - Das **Montierwerkzeug** ist vertikal und seitlich zur Felge einstellbar
 - La **herramienta de montaje** puede regularse en sentido vertical y lateral en posición separada de la llanta

Advanced tyre changer with pneumatic rear tilting post and reinforced body designed to operate on car, light commercial vehicle and on motorcycle wheels with the appropriate accessories.

- 5**
- The special shape and toughness of the **bead breaking arm** ensure the rapid bead breaking of all types of wheels
 - La particolare forma e la robustezza del **braccio stallonatore** garantiscono lo stallonamento rapido di tutte le tipologie di ruote
 - La forme particulière et la solidité du **bras détalonneur** assurent le détalonnage rapide de tous les types de roues
 - Die besondere Form und die Robustheit der **Abdrückschaufel** gewährleistet das schnelle Abdrücken aller Varianten von Rädern
 - La forma particular y la robustez del **brazo despegador** aseguran el destalonamiento rápido de todos los tipos de ruedas

ON REQUEST

- Version equipped with efficient **tubeless inflation system** incorporated in the jaws, allowing the beading in any type of tyre
- Versione dotata di efficace **sistema di gonfiaggio tubeless** incorporato nelle griffe, per l'intallamento del pneumatico
- Version avec **système de gonflage tubeless** efficace intégré dans les griffes, permettant l'entallonnement de tout genre de pneu
- Version mit **Reifenschnellbefüllungssystem**, in die Backen integriert, für das Wulstabdrücken jeder Art von Reifen
- Versión dotada de eficaz **sistema de inflado tubeless** incorporado en las garras y permite así el talonamiento de todos los neumáticos

OPTIONS

- Professional compact side presser **HPX-STD** and **HPX-ADVANCE** recommended to operate on particularly hard and large-sized Run-Flat and UHP Tyres
 - Pressore laterale professionale **HPX-STD** e **HPX-ADVANCE** raccomandato per operare su ruote Run-Flat e UHP particolarmente duri e di grandi dimensioni
 - Presseur latéral professionnel **HPX-STD** et **HPX-ADVANCE** recommandé pour travailler sur des roues Run-Flat et UHP particulièrement dures et de grandes dimensions
 - Professioneller **HPX-STD** und **HPX-ADVANCE** Kettenstrebenschutz, empfohlen für besonders harte und große Run-Flat- und UHP-Räder
 - Compresor lateral profesional **HPX-STD** y **HPX-ADVANCE** recomendado para actuar en ruedas Run-Flat y UHP muy duros y de tamaño elevado
-
- Additional **bead-pushing device**, which assists during the mounting and demounting of the upper bead. It is recommended on tyres and rims with large diameters and sizes
 - **Premittalone** **addizionale**, aiuta in fase di montaggio e smontaggio del tallone superiore. Raccomandato per ruote di grandi dimensioni
 - **Presse-talon** supplémentaire, aide lors de la phase de montage et de démontage du talon supérieur. Recommandé pour des roues de grandes dimensions
 - Zusätzliche **Wulstkette** hilft bei der Montage und Demontage des oberen Wulst. Empfohlen für große Räder
 - **Prensa-talón** adicional, ayuda en fase de montaje y desmontaje del talón superior. Recomendado para ruedas de grandes dimensiones

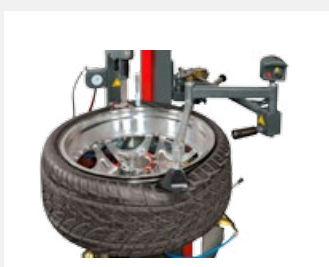

TECHNICAL DATA

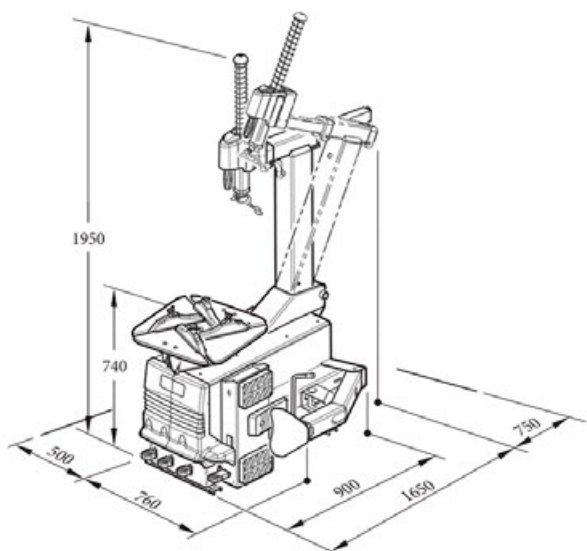

Clamping capacity	10" - 31"
Max wheel diameter	1160 mm (46")
Max wheel width	3" - 16"
Bead breaker force	2500 kgf
Turntable speed	7-14 rpm
3-phase motor	0.9 - 1.2 kW
Operating pressure	8 - 12 bar
Average noise	< 70 ± 3 dB (A)
Net Weight	226 kg

STANDARD EQUIPMENT



OPTIONAL ACCESSORIES

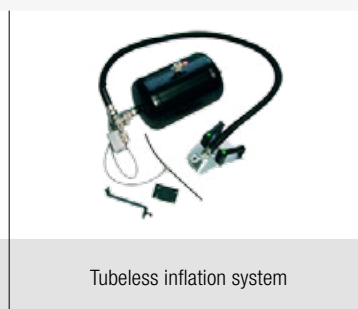
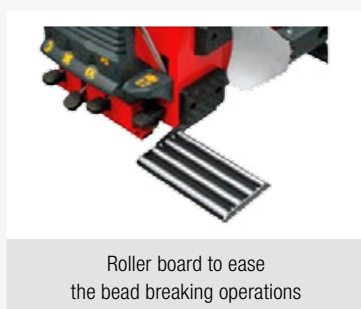

23826 Mandello del Lario (Lc) - Italy
 Tel. +39.0341.706111 - Fax +39.0341.700725
 www.focus-1.it



All the data and features mentioned in this catalogue are purely for information and do not constitute any commitment on the part of our company, which reserves the right to make any and all alterations it may consider suitable without notice.